

8. 放物運動

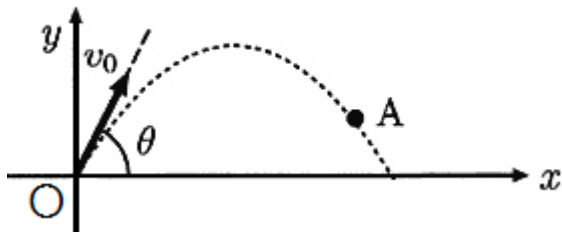

例えば左図のように、小球を水平面中の原点 O から速さ v_0 、 θ の仰角で投げた場合について考える。するとこの小球は重力によって軌道を変え、放物線を描き、再び水平面に達する。

つまり**放物運動を司る力は、特別な環境下でない限り重力のみである。**

放物運動の基本解法は「**水平方向に x 軸、鉛直方向に y 軸を設ける**」である。それは放物運動が「**鉛直方向には重力がかかっているのが、等加速度運動するが、水平方向には何も力が働いていないので等速直線運動する**」のを、1次元ずつ分解して考えるためである。

上の例において、水平方向に x 軸、鉛直方向に y 軸を取ると、それぞれの方向での加速度、速度、位置は以下のように表せる（運動学的方程式を利用する）。

$$\begin{aligned} a_x &= -g & v_x &= v_0 \cos \theta & x &= v_0 \cos \theta \cdot t \\ a_y &= 0 & v_y &= v_0 \sin \theta + (-g)t & y &= v_0 \sin \theta \cdot t + \frac{1}{2}(-g)t^2 \end{aligned}$$

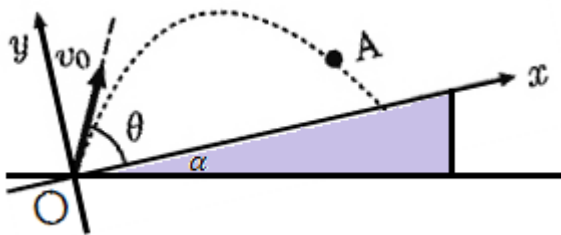

次に左図のように、小球を水平面中の原点 O から角度 α の坂道に対して速さ v_0 、 θ の仰角で投げた場合について考える。

もちろん水平方向に x 軸、鉛直方向に y 軸を設けることができるが、この場合は、斜面に対して x 軸、斜面と垂直な方向に y 軸を設けることもできる。

斜面に対して x 軸、斜面と垂直な方向に y 軸を設けたときの、のそれぞれの方向での加速度、速度、位置は以下の通りになる（運動学的方程式を利用）。

$$\begin{aligned} a_x &= -g \sin \alpha, \quad a_y = -g \cos \alpha \\ v_x &= v_0 \cos \theta + (-g \sin \alpha)t, \quad v_y = v_0 \sin \theta + (-g \cos \alpha)t \\ x &= v_0 \cos \theta \cdot t + \frac{1}{2}(-g \sin \alpha)t, \quad y = v_0 \sin \theta \cdot t + \frac{1}{2}(-g \cos \alpha)t^2 \end{aligned}$$

求める物理量に応じて、座標の取り方を変える必要がある。

【8-例】 岡山大学 2010 第一問

A 君が列車の中で投射運動の実験を行うことになった。以下の問いに答えよ。

b 走行する列車内で、質量 m で大きさの無視できる物体を、列車の進行方向逆向きに投射する実験を行う。下図のように A 君の位置を原点 O とし、列車に固定された座標を考える。原点から距離 R だけ離れた点 B に向けて物体を放り投げて命中させることを考える。空気抵抗は無視し、重力加速度は g とする。

問 1 列車が水平方向に一定速度 V で走行中、A 君が水平と角度 45 度をなして初速度 U で斜め上方に物体を投げる場合、列車内で観測した時刻 t 秒後の位置の x 座標と y 座標を、 V, U, t, g, m のうち必要なものを使ってそれぞれ求めよ。また、物体が図 1 中の B 点に命中するとき、初速度 U の大きさはいくらか。 V, R, g, m のうち必要なものを使って表せ。ただし、物体は列車の天井や床に衝突しないものとする。

問 2 次に、下図の列車が進行方向に一定の加速度 α で加速しているときに、A 君が水平と角度 45 度をなして初速度 U で斜め上方に物体を投げる場合を考える。この場合に物体が点 B に到達するためには、初速度 U の大きさはいくらでなければならないか。 a, R, g, m のうち必要なものを使って表せ。また、原点 O から列車内の天井までの高さを H とすると、物体を天井に到達することなく点 B に命中させるためには、距離 R はいくらでなければならないか。 a, R, g, m, H のうち必要なものを使って表せ。

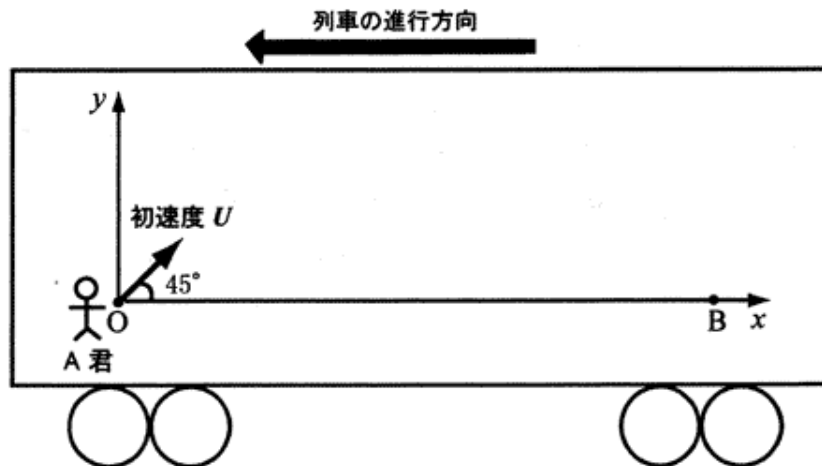

【8-1】北海道大学 2011 第一問

重力加速度大きさを g [m/s²]として、次の問いに答えよ。

問 1 図 1 のように、点 O を通る水平面上に x 軸、鉛直上向きに y 軸をとる。点 O より距離 H [m]だけ上の点 P から、質量 m_A [kg]の質点（物体 A）を、 $x - y$ 平面内で x 軸の正の向きより角 θ (鋭角)だけ上向きに、速さ v_A [m/s]で投げ上げた。投射直後の物体 A の運動エネルギー、点 O を基準とした点 P での物体 A の重力による位置エネルギーをそれぞれ求めよ。また、この物体 A は投射後 x 軸上の点 Q に到達した。点 Q に到達した時の物体 A の速さも求めよ。

問 2 次に、図 2 のように時刻 0 に物体を、0 でない速度 v_A [m/s]で x 軸正の向きに投げた。同じ時刻に、点 O より x 軸正の向きに距離 L [m]だけ離れた点 R から、質量 m_B [kg]の質点（物体 B）を、鉛直上向きに速さ v_B [m/s]で投げ上げた。時刻 t [s]で、物体 A から見た物体 B の相対速度の x 成分、 y 成分はいくらか、それぞれ答えよ。また、物体 A から見た物体 B の運動を考えると、その軌道はどうなるかも説明せよ。

問 3 この後、物体 A は物体 B と衝突した。物体 A と物体 B の座標が一致することより、衝突する時刻は v_A を用いてどのように表されるか。また、この場合の v_B が満たすべき条件、衝突直前の物体 B の速度の y 成分は v_A を用いてどのように表されるか。それぞれ答えよ。



図 1



図 2

【8-2】京都大学 2000 第一問

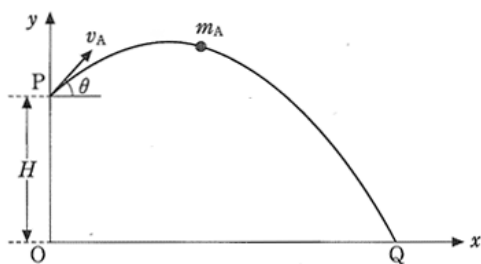
下図のように、水平面と角度 θ をなす斜面を持った質量 M の台車が、水平な床面に敷かれた直線のレール上を摩擦なしに滑らかに動けるように置かれている。いま、時刻 $t = 0$ に、台車の斜面の下端点 O から質量 m の小球が、斜面に沿って、大きさ v_0 の初速度で動き出した。このとき、台車の初速度はゼロで、小球の初速度の方向は、斜面の下端線 OO' から測った斜面内の仰角が α であった。ここで、下端線 OO' は床面に平行でレールと垂直である。

また、斜面は滑らかで、小球と斜面の間には摩擦はないとして、小球が動きだした後の小球および台車の運動を議論しよう。ただし、斜面は十分に広く、小球は再び斜面の下端線 OO' に戻ってくるまでは斜面から飛び出さず、また、台車の車輪は 4 つともレールから離れることはないと仮定する。床面に固定した水平面内の直交座標系の X, Y 軸、および台車に固定した斜面上に直交座標系の x, y 軸を、それぞれ下図のようにとる。ただし、 Y 軸はレールに、 X 軸は x 軸にそれぞれ平行で、 x, y 軸の原点は下端点 O であり、 y 軸は斜面の最大傾斜の方向を向いている。また、重力加速度は g とする。

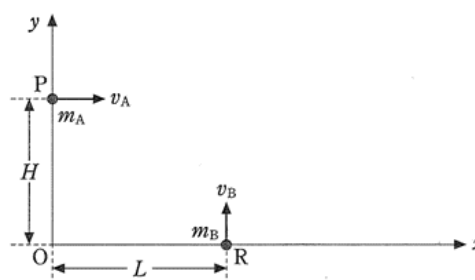
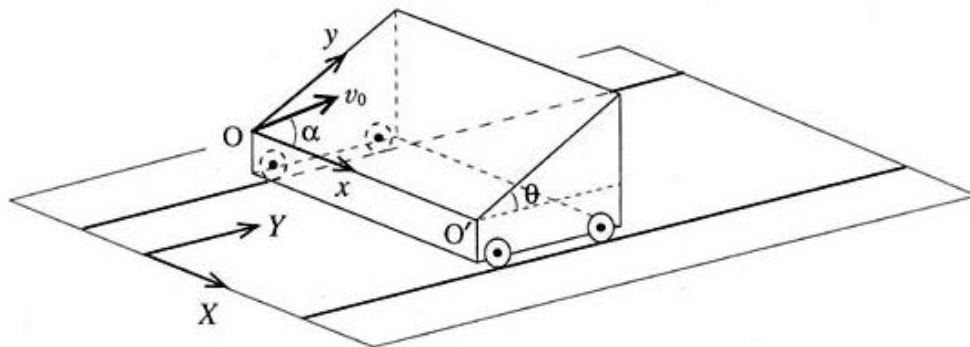

- (1) 小球が斜面上を運動している間、台車は床面から見て Y 方向に速度 V 、加速度 A で運動している。台車から見た小球の速度の x, y 成分を v_x, v_y 、加速度を a_x, a_y とする。床面から見て小球の速度の Y 成分はいくらか、 V, v_x, θ を使って表せ。また、小球と台車からなる系の Y 軸方向の運動量保存則を示す式を示し、その式の時間変化率を考えれば、速度の時間変化率が加速度であることから、台車の加速度 A と小球の加速度の y 成分 a_y との間にどのような比例関係があるかを求めよ。
- (2) 次に、斜面に固定した座標系に乗って小球の運動を考えよう。台車の加速度 A による慣性力も考慮すると、小球の x 成分、 y 成分の運動方程式をそれぞれ立式せよ。また、ここで (1) での運動量保存則の式より A を消去し、小球の x 方向、 y 方向の加速度をそれぞれ g, M, m, θ を用いて求めよ。

以下、 $M = 2m$ 、 $\theta = 30^\circ$ 、 $\alpha = 45^\circ$ とし、解答には m, g, v_0, t を用いよ。

- (3) 時刻 t での小球の斜面上の位置 (x, y) を求めよ。
- (4) 小球が最高点に達する時刻 $t = T$ と、時刻 $t = 2T$ での台車の速度 V を求めよ。